

## AT20 ELA-flex SD™

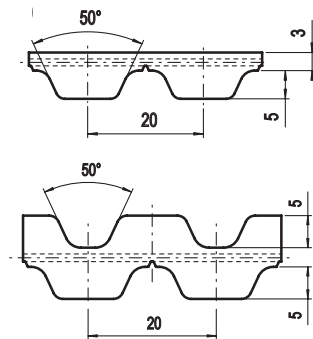
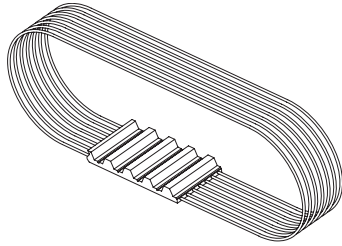

### Allgemeine Eigenschaften

- Polyurethan Zahnriemen mit trapezförmigem Zahn und endlos gespultem Stahlzugträger
- Metrische Teilung 20,0 mm; optimiertes Zahnprofil für gleichmäßigere Kraftverteilung und geringere Zahn deformation unter Last
- Hochleistungs Stahlzugträger für hohe Bruchlast und geringe Riemendehnung
- Reduzierter Polygoneffekt für ruhigeren Riemenlauf
- Übertragbare Leistung bis max. 200,0 [kW]
- Zulässige Drehzahl bis 6.000 [1/min]
- Maximale Lieferbreite: 150 [mm]
- Breittoleranz: ± 1,0 [mm]
- Dickentoleranz: ± 0,2 [mm]

### Technische Daten

Riemenbreite b [mm]	25	32	50	75	100	150
zulässige Trumkraft $F_{Tzul}$ [N]	6700	8600	13400	20100	26800	40200
Riemen Metergewicht [kg/m]	0,24	0,31	0,48	0,73	0,97	1,45

Zwischenbreiten auf Anfrage

### spezifische Zahnkraft

Drehzahl [min <sup>-1</sup> ]	$M_{spez}$ [Ncm/cm]	$P_{spez}$ [W/cm]	Drehzahl [min <sup>-1</sup> ]	$M_{spez}$ [Ncm/cm]	$P_{spez}$ [W/cm]	Drehzahl [min <sup>-1</sup> ]	$M_{spez}$ [Ncm/cm]	$P_{spez}$ [W/cm]
0	48,192	0,000	1200	27,063	34,006	3400	15,842	56,402
20	47,288	0,990	1300	26,251	35,734	3600	15,196	57,284
40	46,438	1,945	1400	25,487	37,363	3800	14,579	58,009
60	45,639	2,867	1440	25,197	37,994	4000	13,993	58,609
80	44,885	3,760	1500	24,771	38,907	4500	12,643	59,576
100	44,175	4,626	1600	24,096	40,370	5000	11,427	59,829
200	41,199	8,628	1700	23,456	41,755	5500	10,320	59,432
300	38,923	12,227	1800	22,845	43,059	6000	9,304	58,456
400	36,911	15,460	1900	22,269	44,305	6500		
500	35,157	18,407	2000	21,715	45,477	7000		
600	33,617	21,120	2200	20,681	47,641	7500		
700	32,248	23,637	2400	19,729	49,580	8000		
800	31,016	25,982	2600	18,844	51,303	8500		
900	29,899	28,177	2800	18,023	52,841	9000		
1000	28,880	30,241	3000	17,252	54,196	9500		
1100	27,938	32,180	3200	16,527	55,377	10000		

Die durch den Riemen zu übertragende Leistung "P" und das Drehmoment "M" werden mit nachstehenden Formeln berechnet:

$$P \text{ [kW]} = P_{spez} \cdot z_e \cdot z_k \cdot b / 1000$$

$$M \text{ [Nm]} = M_{spez} \cdot z_e \cdot z_k \cdot b / 100$$

$$z_e = \frac{z_k \cdot \arccos\left[\frac{t \cdot (z_g - z_k)}{2 \cdot \pi \cdot A}\right]}{180}$$

P = Leistung in [kW]

M = Drehmoment in [Nm]

$P_{spez}$  = spezifische Leistung

$M_{spez}$  = spezifisches Drehmoment

$z_e$  = Eingriffszähnezahl der kleinen Zahnscheibe

$z_{emax}$  = 12 für Berechnung maximal zulässige Eingriffszähnezahl

$z_k$  = Zähnezahl der kleinen Zahnscheibe

b = Riemenbreite in [cm]

A = Achsabstand in [mm]

### Mindestzähnezahl und Mindestdurchmesser

ohne Gegenbiegung

- Synchronscheibe  $z_{min} = 18$

- Innenspannrolle auf Verzahnung  $d_{min} = 120$  mm

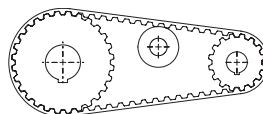

mit Gegenbiegung und/oder Doppelverzahnung

- Synchronscheibe  $z_{min} = 25$

- Außenspannrolle auf Riemenrücken  $d_{min} = 180$  mm

